

IT-LifeCycle-Services

Handel

OEM-Services

Consulting



ergoTrade -

*the better way for IT*

**ergoTrade**  
*the better way for **IT***

# ergoTrade

*the better way for IT ...*

## Wie kann IT-LifeCycle-Management von ergoTrade die TCO Ihrer IT-Infrastruktur senken?

Heutzutage betragen die Hard- und Softwarekosten für einen PC-Arbeitsplatz weniger als 30% seiner Betriebskosten. Die Organisation von IT-Infrastrukturen wird stets komplexer und immer teurer. So bilden die Kosten für Instandhaltung, Updates, Migrationen und Organisation über 50% aller anfallenden IT-Kosten ab. Intelligente IT-LifeCycle-Management-Lösungen aus einer professionellen Hand unterstützen Sie dabei, sowohl die Komplexität Ihrer IT-Infrastruktur als auch die Total Cost of Ownership (TCO) entscheidend zu reduzieren. Gleichzeitig kann dadurch die Prozessqualität erhöht sowie das Risiko von Ausfallzeiten minimiert werden. Unsere IT-LifeCycle-Management Konzepte beinhalten eine Vielzahl von Optimierungen, basierend auf jeder Menge "Best Practices". Zum Beispiel professionelle Planung unter Einbeziehung unserer langjährig gesammelten Erfahrungen, die Integration von Rollout und Rollback, eine Reduzierung der Anzahl von Dienstleistern als auch die Homogenisierung der eingesetzten Produkte. Des Weiteren sind zu nennen: Einheitliche Nutzungsdauer und SLAs, Datensicherheit, Recyclingprozesse, flexible Leasingkonzepte, transparente Abrechnungen, professionelles Remarketing u. v. m..

Auf den folgenden Seiten erfahren Sie mehr über unsere innovativen Lösungen für eine deutliche Senkung Ihrer IT-TCO. Für Fragen steht Ihnen das ergoTrade Team jederzeit gerne zur Verfügung!

## Über ergoTrade

ergoTrade wurde im Jahr 2000 als Handelsgesellschaft gegründet und ist ein Pionier der IT-Asset-Recovery- und Remarketing-Branche. Durch die kontinuierliche Weiterentwicklung unseres Geschäftsmodells wurden wir zu einem der führenden europäischen Unternehmen für IT-LifeCycle-Dienstleistungen.

Heute decken wir den gesamten Lebenszyklus von IT-Produkten ab und können so ein höchst effizientes gesamteuropäisches One-Stop-Shopping-Konzept für mittelständische und große Unternehmen offerieren. Da das Unternehmen ursprünglich als Handelsgesellschaft gegründet wurde, verfügen wir über mehr als 10 Jahre Erfahrung im weltweiten Handel mit IT-Produkten sowie über Kunden aus mehr als 60 Ländern.

Darüber hinaus bietet ergoTrade sowohl Services für Hersteller und OEMs (Original Equipment Manufacturers) als auch beratende Tätigkeiten an. Neben unserem Hauptsitz am Münchner Flughafen betreiben wir Logistikzentren und Niederlassungen in ganz Europa.



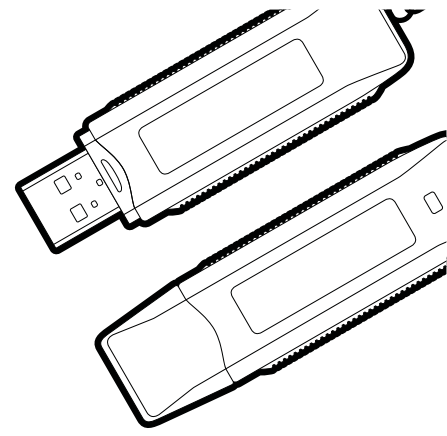

## IT-LifeCycle-Services – Deployment

*Je einfacher, desto besser!  
Intelligente Deployment-Lösungen - ein erster Schritt in Richtung niedrigere TCO.*

Sie kennen das: Viele Standorte, große Gerätemengen, knappe Zeitbudgets, häufige Planänderungen, komplexe Dienstleisterkonstellationen u.v.m. können nicht nur unvorhergesehene Komplikationen und immense Risiken, sondern auch hohe Kosten, sehr starke Belastungen oder sogar eine völlige Überlastung interner Ressourcen verursachen. Wir denken, das muss nicht sein! ergoTrade Deployment Services bieten Ihnen daher eine hocheffiziente, problemlose und standardisierte Lösung für Ihren IT-Rollout. Und das alles aus einer professionellen Hand zu einem angemessenen festen und klar kalkulierbaren Preis pro Arbeitsplatz. Das heißt, überflüssige Dienstleister und Schnittstellen fallen weg und Sie profitieren von einem reibungslosen Prozessablauf. Nicht zuletzt auch dadurch, dass Sie nur mit einer einzigen Kontaktstelle, Ihrem persönlichen ergoTrade Projektmanager, zu tun haben. Da ergoTrade als herstellerunabhängiger Dienstleister tätig ist, können wir Ihnen Deployment-Lösungen anbieten, die keine Hersteller und Produktkategorien ausschließen.

### Folgende Services bieten wir an:

- Planung, Projekt- und Beschaffungsmanagement
- Neugeräte-Handling und -Zwischenlagerung
- Software-Betankung und Konfiguration für den Einsatz
- Inventarisierung
- Kommissionierung, Logistik
- Installation am Arbeitsplatz, Datenmigration und Nutzer-Einweisung

#### Unser integrierter Prozess



#### Vorteile:

- Kostensenkung
- Unabhängigkeit von Herstellern
- Verbesserte Produktivität
- Minimierte Unterbrechung des Tagesgeschäfts, Nutzungsausfälle und Nacharbeiten
- Abwicklung „Just-in-time“
- Entlastung von internen Ressourcen
- Transparente Nachverfolgbarkeit und -Dokumentation
- Integration von Rollout und Rollback
- Fixpreise pro Arbeitsplatz
- Keine unnötigen Redundanzen
- Single-Point-of-Contact



## IT-LifeCycle-Services – Betrieb und Wartung

*Wir halten Ihre IT für Sie auf  
Trab - Geben Sie den Takt vor!*

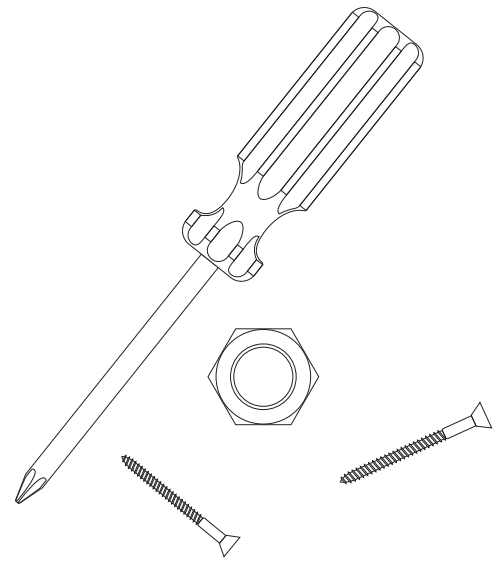

Für Unternehmen, die sich auf ihr Kerngeschäft konzentrieren und sich nicht um den Betrieb und die Instandhaltung ihrer IT-Infrastruktur kümmern möchten, ist ergoTrade die Lösung!

„IT-Kosten senken bei gleichzeitiger Steigerung der Servicequalität“ – dieser Balanceakt wird oft für einen Widerspruch gehalten. So konnte in diversen Studien nachgewiesen werden, dass die Anschaffungskosten für Hard- und Software eines PC-Arbeitsplatzes lediglich einen geringen Prozentsatz der TCO ausmachen. Andererseits kann der Betrieb Kosten von bis zu dem Fünffachen der Anschaffungskosten verursachen! Mit ergoTrade sieht das anders aus: Unsere innovativen Konzepte für den IT-Betrieb beinhalten maximale Prozessstandardisierung, Homogenisierung von Hard- und Software, einheitliche SLA's und Nutzungszeiten, transparentes Asset- und Service-Management und werden in einfachen Abrechnungsmodellen dargestellt. Falls Sie Out-Tasking oder Outsourcing planen, ist ergoTrade Ihr idealer Partner während der gesamten Laufzeit Ihres IT-Equipments.

### ergoTrade's Services für Betrieb und Wartung:

- IMAC (Installation, Move, Add, Change)
- Break & Fix – Field Services – Helpdesk
- Innovative Garantie-Konzepte und Garantie-Erweiterungen
- Ersatzteilmanagement
- Monatliche Pauschale pro Arbeitsplatz
- Service-Level-Agreements mit bis zu 4 Std. Wiederherstellungszeit
- Hervorragend ausgebildeter und erfahrener Expertenpool
- EMEA-weite Verfügbarkeit

#### FINANZIERUNG & LIFECYCLE-MANAGEMENT

OPERATE-LEASE-MODELLE | SALE-AND-LEASE-BACK | SERVICE-, ASSET- & LIZENZ-MANAGEMENT

#### LIFECYCLE-SERVICES



#### Weitere Leistungen:

- Lösungen für Asset-, Lizenz- und Service-management
- Leasing & Finanzierung (buy-and-lease, sale & lease back)
- Echte Operate-Lease-Modelle nach IFRS und US-GAAP
- "pay per seat" und "pay per page" Modelle
- Desktop Outsourcing / Managed Desktop Services



## IT-LifeCycle-Services – End-of-Life

*Wir geben Ihrer IT eine zweite Chance –  
Lehnen Sie sich sorgenfrei zurück!*

Rekapitalisierung, Datensicherheit, Umweltauflagen oder auch soziale Verantwortung? Was auch immer Ihre Gründe für den Bedarf an einer professionellen Lösung zur Verwertung Ihres IT-Equipments sind – mit mehr als 10 Jahren Erfahrung in IT-Asset-Recovery haben Sie mit ergoTrade den richtigen Partner für IT-Remarketing und IT-Recycling an Ihrer Seite. Als Pioniere dieser Branche halten unsere End-of-Life-Experten die effizientesten Lösungen für Sie bereit und verfügen nicht zuletzt über exzellente Referenzen.

Unsere Position als einer der Marktführer in ganz Europa garantiert Ihnen sowohl maximale Verkaufserlöse als auch die Sicherheit, dass alle Gesetze und Auflagen eingehalten und die Risiken minimiert werden.

Mittlerweile wickeln wir jährlich mehr als 250.000 IT-Assets im Remarketing ab.

- De-Installation am Arbeitsplatz
- Vor Ort Datenlöschung / Auditierung
- Verpackung und Abholung – angepasst an Ihre Bedürfnisse
- Just-in-Time Abholung
- Datensicherer Transport
- 100%ige Anonymisierung und Datensicherheit
- Intelligente, wertschöpfende Remarketing-Strategien
- Recyclingprozess gemäß gesetzlichen Vorgaben
- Mitarbeiterverkäufe, Wiederverwendung & Spendenaktionen
- Transparenz während des gesamten Prozesses und zu jeder Zeit
- Integrierte Rollout- und Rollback-Lösungen
- EMEA-weite Verfügbarkeit

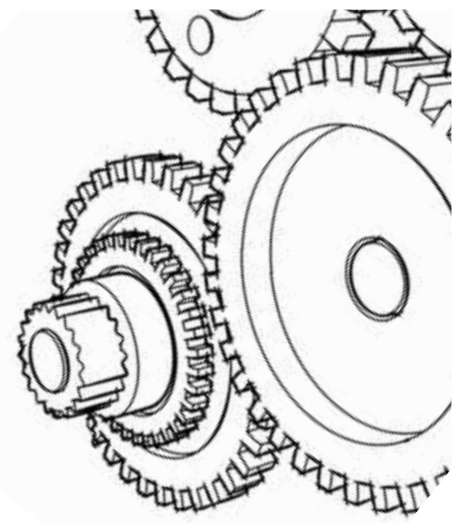

### Wohin mit der IT?

- Interner Wiedereinsatz
- Wiedervermarktung
- Mitarbeiterverkäufe
- Spendenaktionen
- Demontage / Ersatzteilgewinnung
- Komponenten-Verkauf
- Recycling

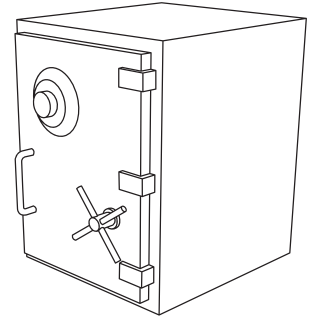

## IT-LifeCycle-Services – End-of-Life – Datensicherheit

*Ohne Kompromisse:  
100% Datensicherheit über alle Prozesse*

Die immense Bedeutung von Datensicherheit steht heutzutage außer Frage. Zahlreiche Skandale haben die hohen Risiken immer wieder offenbart. Wenn es um Asset-Recovery und Remarketing geht, fällt der Datenlöschung gewöhnlich die höchste Aufmerksamkeit zu. Diverse Methoden zur Datenlöschung, Zertifizierung von Prozessen sowie die Sicherheit von Lagerhallen werden immer wieder ausführlich diskutiert.

Unserer Meinung nach beginnt eine 100%ige Datensicherheit bereits am Arbeitsplatz. Die Risiken, die sowohl durch Zwischenlagerung in Räumlichkeiten des Kunden – welche oftmals über kein eigenes Sicherheitssystem verfügen – aber auch während des Warenumschlags und Transports auftreten, sind unkalkulierbar und inakzeptabel. ergoTrade bietet Ihnen daher einen zertifizierten Prozess, der bereits bei der Deinstallation am Arbeitsplatz beginnt. Durch unsere Just-in-time Rollback-Lösung wird eine unnötige Zwischenlagerung am Standort des Kunden vermieden und somit das Risiko unbefugter Eingriffe erheblich gesenkt. Während des Transports bieten wir ein Maximum an Sicherheit durch den (optionalen!) Einsatz abschließbarer Gitterwägen für PC, Notebooks und Datenträger aller Art. Ebenso führen wir bei Bedarf sichere Direkt-Transporte ohne Umladevorgänge durch. Dieser maximal gesicherte Rollback-Prozess setzt sich nahtlos in unseren Logistikzentren fort:

Die Datenlöschung erfolgt in der Regel durch 3 oder 7fache Überschreibung, gemäß DoD (US Department of Defence) 5220.22-M Standards. Hierfür setzen wir namhafte und allgemein anerkannte Software-Lösungen ein. Alle anderen gängigen Löschmethoden sind ebenso möglich. Da manuelle Eingaben bei unseren automatisierten Software-Lösungen auf ein Minimum beschränkt sind, können wir so mögliche Fehleingaben durch menschliches Versagen deutlich minimieren. Von uns erstellte Datenlöschzertifikate belegen die unwiederbringliche Datenlöschung sämtlicher Festplatten und anderer Datenträger, die von uns bearbeitet wurden. Defekte Datenträger und Speichermedien werden in unseren Logistikzentren maschinell durch Verwendung unserer eigenen Schredder-Anlagen vernichtet. Vor-Ort-Datenlöschung sowie eine mechanische Vernichtung mit unserem mobilen Schredder-System vor Ort stehen ebenso zur Verfügung.



### Verfügbare Serviceleistungen:

- Datenlöschung vor Ort oder bei ergoTrade
- Sicherer Transport durch Verwendung abschließbarer Gitter-Rollwägen
- Zertifikate zum Nachweis der Datenlöschung
- Verfügbarkeit aller gängigen Löschmethoden
- Mobile Schredder-Systeme für mechanische Vernichtung
- 100%ige Anonymität durch Entfernung sämtlicher Etiketten, Inventar- und Servicelabels
- Abwicklung digitaler Kopiergeräte, Multifunktionsgeräte und anderer Geräte, die Daten enthalten
- Inhouse Spezial-Know-how für Server und Storage



## IT-LifeCycle-Services – End of Life – Remarketing und Rückkauf

*Maximale Rekapitalisierung für Ihr  
IT-Equipment!*

Da ergoTrade ursprünglich als reines Handelsunternehmen für gebrauchtes IT-Equipment gegründet wurde, setzen wir schon immer Akzente auf optimierte Wiederaufbereitungs- und Verkaufsprozesse. Unsere Erfahrung verhilft Ihnen zu höchstmöglichen Erlösen. Zudem profitieren Sie bei uns stets von dem fairen Marktwert Ihrer Geräte.

ergoTrade bietet mit eigenen, breit gefächerten und leistungsstarken Vertriebskanälen optimale Voraussetzungen, um Hard- und Software zu höchstmöglichen Preisen zu verkaufen.

### So erfolgt der Wiederverkauf Ihres Equipments:

- In unseren eigenen Ladengeschäften
- An Endkunden
- An mehr als 5.000 Händler in über 60 Ländern weltweit
- Über unsere Online-Portal [www.xsellent.com](http://www.xsellent.com)
- Durch unsere fachkundige Brokerage-Abteilung

Wir bieten Ihnen eine ausführliche Dokumentation, die alle von uns erzielten Erlöse entweder monatlich oder quartalsweise darstellt. Diese dient dann als Basis für die Projektabrechnung. Unser bewährtes Erlösteilungsmodell vermeidet Risikoabschläge aufgrund unvorhersehbarer Marktpreisschwankungen, die in Festpreismodellen allgegenwärtig sind.

Nicht zuletzt können so lästige Nachverhandlungen über den Preis von Geräten mit technischen bzw. optischen Mängeln vermieden werden, da durch unser Erlösteilungsmodell beide Seiten von höchstmöglichen Verkaufswerten profitieren. Im Vergleich zu Festpreismodellen erzielt das Erlösteilungsmodell für unsere Kunden einen Mehrwert von 10-30%.

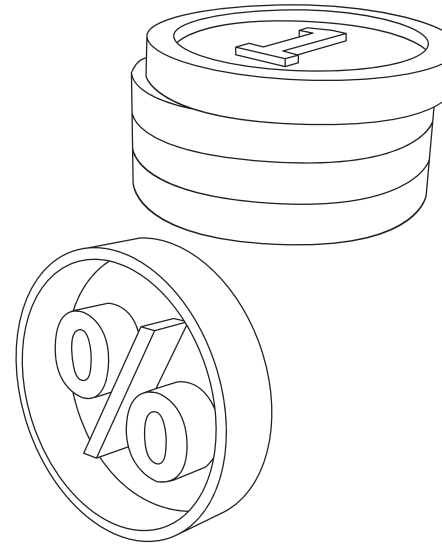

### Remarketing at its finest!

- 10 Jahre Erfahrung im Handel mit gebrauchtem Equipment
- Hardware und Software
- Spezialisierte Abteilung für Server & Storage
- Erlösteilungsmodelle / Rückkauf zu garantierten Preisen
- Detaillierte Auditberichte mit Angabe von Seriennummern und Zustand
- Breit gefächerte Vertriebsstruktur
- Hardware-Handelsumsatz von mehr als 15 Millionen Euro jährlich
- Optimierte Refurbishing-Prozesse (Ersatzteilgewinnung, Auf- und Abrüstungen)
- Starker finanzieller Background
- Exzellente Referenzen erstklassiger Unternehmen

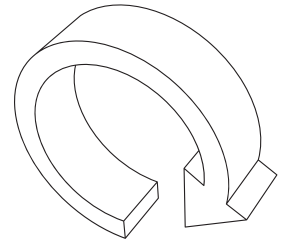

## IT-LifeCycle-Services – End-of-Life – Recycling

*Wiederverwertung ist unser höchstes Ziel!*

ergoTrade verwertet defekte und nicht wiedervermarktbar Hardware unter strikter Befolgung aller jeweils zutreffenden Umweltvorschriften. Wir sind geprüfter und autorisierter Entsorgungsfachbetrieb für Elektronikschrott gemäß den Anforderungen von ElektroG (Elektro- und Elektronikgerätegesetz) und WEEE (Waste Electrical and Electronic Equipment Directive) sowie zertifizierter Entsorgungsfachbetrieb gemäß Paragraph 52, KrW-/AbfG (Kreislaufwirtschafts- und Abfallgesetz).

Die von uns verlässlich angewandten Recyclingprozesse gewähren Sicherheit bei allen ökologischen und gesetzlichen Verpflichtungen in Verbindung mit der Entsorgung Ihres Equipments. In unseren Logistikzentren erfolgt eine manuelle Zerlegung und Sortierung. Die gewonnenen Materialien werden anschließend an unsere spezialisierten Recyclingpartner verkauft. Dadurch wird eine fachkundige und höchst effiziente Weiterverarbeitung sowie Rückführung in den Produktionszyklus garantiert.

### Ihre Vorteile:

- Flexible Abholmöglichkeiten
- Zerlegung und Sortierung
- Nachweis über ordnungsgemäße Entsorgung
- Keine Nutzung von Deponien
- Mobiler Schredder für mechanische Vernichtung von Datenträgern
- Sammel-Genehmigung für den Transport von Elektronikschrott
- EMEA-weite Verfügbarkeit
- Schnelle Reaktionszeiten

### ergoTrade's Rundum-sorglos- Paket für IT-Recycling

- Option auf Wiederverwendung / Wiedervermarktung
- Handling komplexer logistischer Situationen
- DE-Installations-Service und Spezialausbauten
- Stoffstromkontrolle
- Datensicherheit
- Nachweisführung

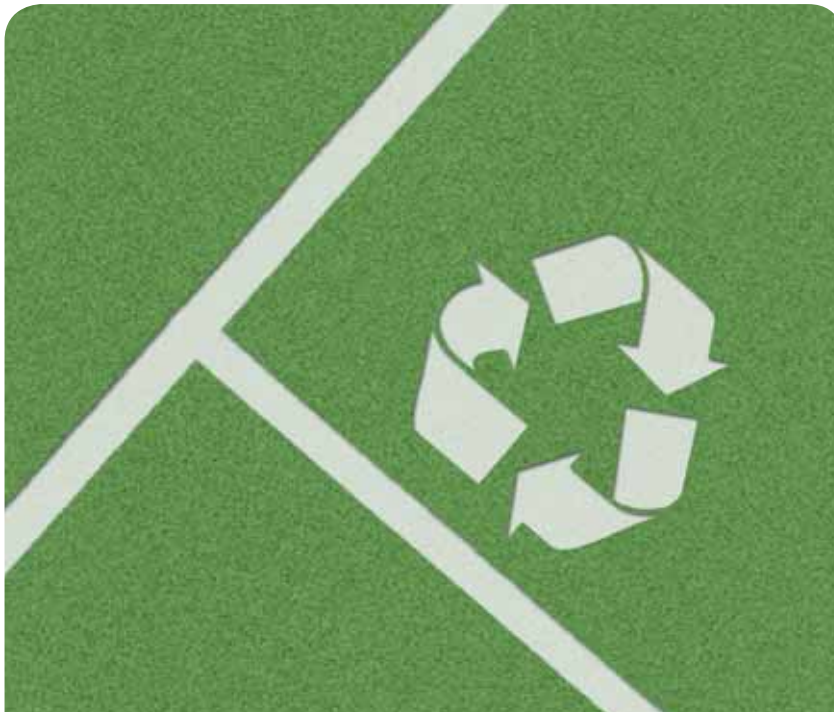



## Handel

*Treiben Sie Ihr Kerngeschäft voran -  
wir kümmern uns um das, was übrig bleibt!*

Unsere Broker agieren weltweit, schnell, geräuschlos und effizient. Wir unterstützen Sie beim Verkauf und der größtmöglichen Rekapitalisierung Ihrer Lagerbestände entsprechend Ihren Anforderungen. ergoTrade bietet garantierte Festpreise und Kommissionsmodelle. Unsere breitgefächerte Vertriebsinfrastruktur sowie unsere Finanzstärke machen uns zum idealen Partner für jegliche Liquidationsprojekte. Zudem erwirtschaften unsere Ladengeschäfte und Online-Marktplätze höchst wettbewerbsfähige Erlöse.

Vertrauen, Verlässlichkeit und Fairness stellen für uns immens wichtige Werte dar. So konnten wir uns innerhalb von mehr als 10 Jahren eine exzellente Reputation am Markt erarbeiten. Bitte fragen Sie nach Referenzen!

### ergoTrade Produktlinien:

- PC, Workstations, Notebooks, Monitore
- Server & Storage Equipment
- Software (Retail, OEM & Volumenlizenzen, Microsoft, Adobe, Citrix, etc.)
- Thin Clients, PDA, Handhelds, Smartphones
- Arbeitsplatz- & Netzwerkdrucker, Scanner
- Point of Sale (POS) und Point of Information (POI)
- Bankentechnologie (Geldautomaten, Sparbuch- u. Journaldrucker)
- Netzwerk-Equipment
- Backup Hardware
- Präsentations-Hardware
- Konsumerelektronik: Webcams, Digitalkameras, Flash-Speicher, HDD, RAM, Laufwerke, Headsets, Zubehör

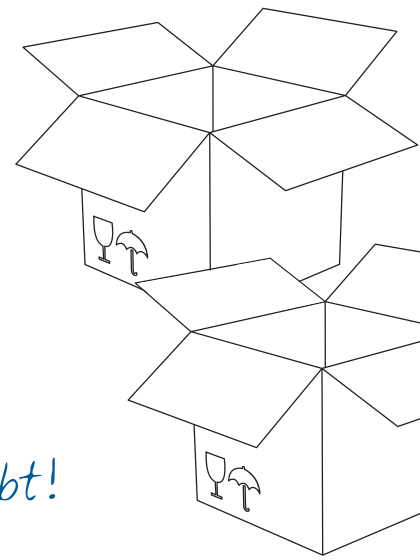

### Warenmenge und -zustand:

**Wir kaufen und  
verarbeiten Waren  
in jeglichem Zustand  
– von 1 bis x Stück**

- Gebrauch / „End-of-lease“
- Hersteller-Refurbished / „renew“
- Neu (retail/bulk)
- Retouren
- End-of-Life / abgekündigte Modelle
- „open-box“ / B-Ware

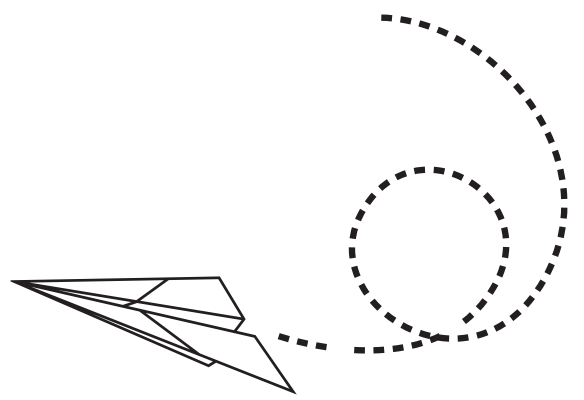

## OEM-Services – Dienstleistungen für Hersteller

*ergoTrade - Ihr Partner für  
den europäischen Markt!*

Das Management von ergoTrade verfügt über mehr als 20 Jahre Erfahrung in der weltweiten IT-Branche. Unsere Services bieten Herstellern und OEMs (Original Equipment Manufacturers) die Freiheit, sich auf ihre Kernkompetenzen wie Herstellung, Assemblierung und Produktgestaltung zu konzentrieren. Gleichzeitig können sie mit minimierten Risiken und Aufwendungen durch professionelles Outsourcing die Präsenz auf dem europäischen Markt erlangen oder steigern.

Wir unterstützen Sie bei Ihren Produkteinführungen auf dem europäischen Markt sowie bei der Durchführung aller hierfür anfallenden Aufgaben – von der Marktforschung, Produktregistrierung, Channel-Entwicklung, PR, Vertrieb als auch Vorwärts- und Rückwärtslogistik bis hin zu After-Sales-Services und optimiertem Retouren-Management. Unser ausgezeichnetes Netzwerk aus Distributoren, Resellern und Einzelhändlern verleiht Ihrem Markteintritt den notwendigen Schub.

ergoTrade organisiert und entwickelt Ihre Präsenz auf dem europäischen Markt mit Hilfe eines Teams aus Fachleuten und Vertriebsprofis. Entscheiden Sie selbst, ob Sie einzelne Module „out-tasken“ oder ob Sie lieber unsere Komplett-Outsourcing-Lösung nutzen möchten:

- Vertrieb & Marketing
- PR – Public Relations
- Lagerung, Logistik und Auftragsabwicklung
- Internet Services (Web, Online Shop, etc.)
- RMA und Organisation von Retouren
- Channel Entwicklung
- WEEE- & Compliance Services
- After-Sales-Services (Garantie, Helpdesk, Reparatur)

### Product Focus:

- IT – Informations- und Kommunikations-Technologie
- CE – Konsumer-elektronik



## Consulting

*... unsere fundierten Marktkenntnisse  
möchten wir gerne mit Ihnen teilen!*

Seit dem Jahr 2000 konnten wir zahlreiche bedeutsame Geschäftsbeziehungen aufbauen und etablieren. Darüber hinaus führten wir viele wichtige Projekte in den Geschäftsbereichen IT-Dienstleistungen, IT-Logistik, IT-Asset-Recovery und OEM-Services durch. Alle Projekte wurden von uns geplant, organisiert und über unsere eigene Infrastruktur abgewickelt.

Natürlich können Sie unabhängig davon auch direkt auf unseren Expertenpool zugreifen und für die Abwicklung einen anderen Partner beauftragen. ergoTrade tritt dann als Ihr fachkundiger Berater bezüglich Prozessanalysen, Brokerage und Wiedervermarktung, Verwertung, Optimierung von Vorwärts- und Rückwärts-Logistik, IT-LifeCycle-Services und IT-Recycling in Aktion. Wir unterstützen Sie gerne bei der Planung und Optimierung Ihrer Projekte und natürlich auch darin, den besten Dienstleistungspartner für die Durchführung zu finden.

### 10 exzellente Argumente für ergoTrade als Ihren Berater:

- Objektivität und Neutralität durch unsere Marken-Unabhängigkeit
- Herausragende Marktkenntnis, bedingt durch unsere führende Position in der IT-Asset-Recovery und IT-Remarketing Branche
- Enorme Erfahrung: mehr als eine Million abgewickelte und wiederverkaufte IT Assets
- Weltweites Kooperationsnetzwerk
- Schnell wachsende Firmenstruktur sowie Produktpalette
- Management mit mehr als 20 Jahren Erfahrung
- Qualifizierter Pool von Fachkräften für alle Branchen und Unternehmensbereiche
- Body-Leasing von Beratern, Projektmanagern und Technikern
- Spezialisierung auf Hard- und Software
- Hohe Flexibilität und schnelle Reaktionszeiten

### Kernkompetenzen in Sachen Beratung:

- IT-LifeCycle-Services
- IMAC, Break & Fix
- IT-Leasing & Finanzierung
- IT-Remarketing
- IT-Recycling
- IT-Brokerage
- Body Leasing / ANÜ
- OEM-Services
- Managed Services
- Logistik
- Outsourcing

